

Visualizador con display de 8 dígitos en dos colores
4 dígitos de preselección y 4 de contaje
Velocidad de contaje de hasta 10 KHz
Entrada de mando de bloqueo de teclado frontal
Alimentación externa 12 VDC hasta 50 mA
Entradas NPN y PNP seleccionables por DIP
Protección frontal IP65



Contador de impulsos de 1 preselección de fácil programación que permite visualizar la preselección y el contaje al mismo tiempo diferenciándose por el display en dos colores.

ESPECIFICACIONES FISICAS

Caja	Color gris UL94 - V - 0 Policarbonato
Fijación Panel	Soporte a presión
Formato	48mm x 48mm
Peso	170 gr
Orificio Panel	45mm x 45mm
Conector	XCEU512 - Conector undecal XCEC512 - Terminales enchufables

ALIMENTACIÓN

Consumo	2,3 VA
Voltaje	24 VAC - 48 VAC - 110 VAC - 230 VAC 12 VDC - 24 VDC

FUNCIONES

Entradas	2 Entradas de contaje, 1 de reset y 1 de bloqueo de teclado
Contaje	Aditivo y sustractivo

SALIDA

Salida	1 Contacto conmutado 8A 250 VAC
--------	---------------------------------

ALIMENTACIÓN PARA SENSORES

Tensión	12 VDC Carga máxima 50 mA
---------	---------------------------

FUNCIONES

Funciones de trabajo seleccionables por interruptor DIP lateral

El cambio de modo de trabajo debe efectuarse con el equipo desconectado de red

CONDICIONES AMBIENTALES

Temperatura de trabajo	- 10° C + 55°C
Temperatura de almacén	- 25° C + 85°C

NORMATIVA

Conformidad normas CE	LVD 33/23/CEE ; EMC 2004/108/CE
-----------------------	---------------------------------

CONEXIONADO

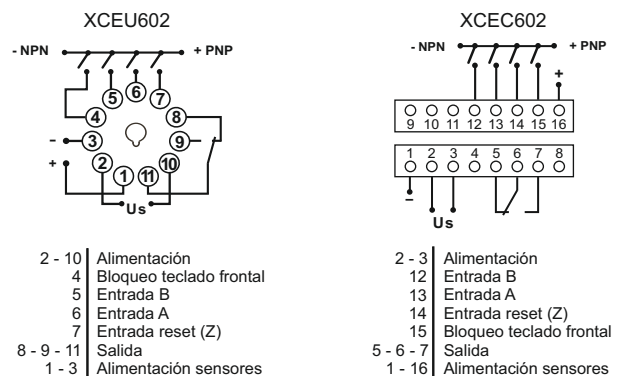

SELECCIÓN DE FUNCIONES

El cambio de las funciones de trabajo debe efectuarse con el aparato desconectado de red

1	▲ SIN DIVISOR
2	▲ CON DIVISOR x10
3	▲ REARME A CERO
4	▲ REARME PRESELECCION
5	▲ ENTRADAS NPN
6	▲ ENTRADAS PNP
7	▲ SALIDA NO RECICLADA
8	▲ SALIDA RECICLADA
9	▲ SALIDA ENCLAVADA
10	▲ SALIDA TEMPORIZADA
11	▲ 0,2 Seg.
12	▲ 1 Seg.
13	▲ 2 Seg.
14	▲ ENCODER
15	▲ 6 SUMA, 5 RESTA
16	▲ ENTRADAS CON FILTRO 30kHz
17	▲ ENTRADAS SIN FILTRO 5KHz
18	▲ PRESELECCION BLOQUEADA
19	▲ PRESELECCION PERMITIDA

FRONTAL

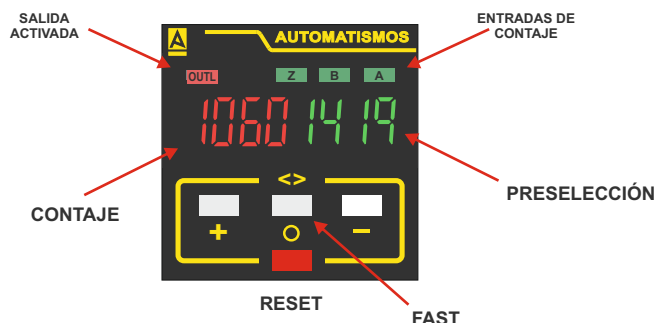

DIMENSIONES

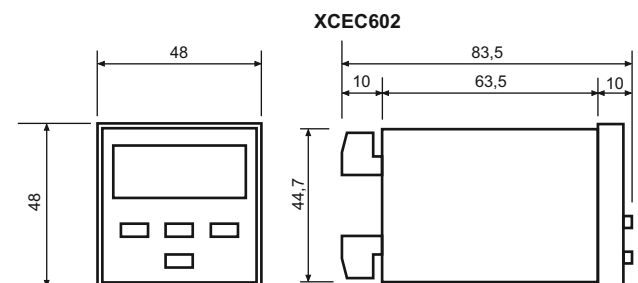
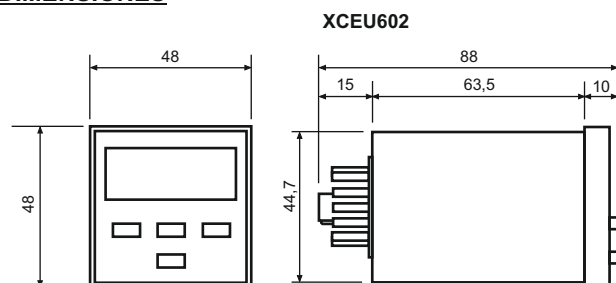

MODOS DE TRABAJO

Los cambios en el interruptor DIP se realizarán siempre con el aparato desconectado de red. Cada número (1, 2, 3 ...) representa uno de los interruptores DIP.

- 1 SIN DIVISOR :**
Cada impulso que se produce en la entrada de contaje implica un incremento o decremento
DIVISOR x 10 :
Los impulsos recibidos en la entrada de contaje son divididos por 10
- 2 REARME A CERO :**
Al efectuar un reset el equipo queda preparado para iniciar el contaje partiendo de cero.
REARME A PRESELECCIÓN :
Al efectuar un reset el equipo queda preparado para iniciar el contaje partiendo del valor de la preselección
- 3 ENTRADAS NPN :**
Selecciona la polaridad de las entradas como NPN
ENTRADAS PNP :
Selecciona la polaridad de las entradas como PNP
- 4 SALIDA NO RECICLADA :**
Funciona según la posición del DIP 5
SALIDA RECICLADA :
Al igualar el contador el valor consignado (N ó 0) de la preselección, este retorna automáticamente a su valor inicial, activando la salida durante un tiempo programable
- 5 SALIDA ENCLAVADA :**
Al igualar el contador el valor consignado (N ó 0) se activa la salida, permaneciendo en este estado mientras el valor del contador sea igual o superior al valor programado.
SALIDA TEMPORIZADA :
Al igualar el contador el valor consignado (N ó 0) se activa la salida durante un tiempo programable
- 6 - 7 SELECCIÓN TEMPORIZACIÓN DE SALIDA :**
Posicionando los interruptores DIP 6 y 7 según indican las flechas, programaremos las cuatro posibles temporizaciones de la salida (0,2seg, 0,5seg, 1seg y 2seg).
- 8 ENCODER :**
Permite la discriminación de fase. Debe conectarse según el diagrama de conexiones del encoder
SUMA / RESTA :
Los impulsos en la entrada A incrementan el contaje y los impulsos en la entrada B decrementan el contaje
- 9 FILTRO 30 Hz ON :**
Entradas con velocidad de contaje de 30 Hz como máximo
FILTRO 30 Hz OFF :
Entradas con velocidad de contaje de 5 KHz
- 10 PRESELECCIÓN BLOQUEADA :**
No permite variar el valor de la preselección
PRESELECCIÓN PERMITIDA :
Permite variar el valor de la preselección

PROGRAMACIÓN

La programación del equipo es sencilla y muy rápida. Al pulsar la tecla "+" que se encuentra en el frontal del aparato, el valor de preset se incrementa, al mantenerla pulsada, el valor se incrementa de forma automática y la velocidad de cambio se incrementa progresivamente. Este mismo procedimiento se produce al pulsar la tecla "-" del frontal del equipo pero en este caso decrementando el valor de preset. Si se requiere una mayor velocidad para incrementar o decrementar el valor de preset, podemos utilizar la tecla de fast "<>" que presionada a la vez con las teclas "+" o "-" nos incrementará o decrementará el valor de preset de cien en cien unidades.

PRECAUCIONES

- Antes de conectar el aparato asegúrese de que la tensión aplicada a la alimentación del aparato está dentro de los rangos especificados en la etiqueta, ya que de lo contrario pueden resultar dañados elementos internos del temporizador.

- Utilice terminales para el cableado del aparato. La utilización de cable trenzado puede provocar cortocircuito por la entrada de un cable suelto.

- Si utiliza los aparatos en entornos con excesivo ruido eléctrico, procure separar el equipo y el cableado de la fuente de ruidos.

- Si los aparatos están continuamente recibiendo tensión de alimentación es aconsejable mantener una cierta distancia libre entre aparatos para una mejor aireación, ya que una elevación excesiva de la temperatura puede reducir la vida útil de los componentes internos.

- No exponer el aparato a disolventes ni ácidos ya que estos pueden dañar la caja. Si se encuentra en ambientes altamente corrosivos o con humedades muy elevadas se pueden ver afectados tanto componentes internos como el circuito impreso (PCB).

ACCESORIOS



BASE ZB11
Base undecal con sujeción para carril DIN

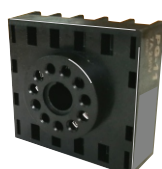

BASE PG11
Base undecal con conexionado por tornillo en la parte posterior



MEMBRANA MPDH
Membrana protectora de silicona